

**GOMAC®**

間欠ロータリーテーブル型

アイスクリーム充填シール機

ICE CREAM FILLING &amp; SEALING MACHINE

SRF型



- 高級アイスクリーム向けに開発した充填シール機です。
- カップ供給、充填、シールと全自動に行います。
- 独自の充填ホッパーを持ち、バッチ式連続式フリーザー両用に使用出来ます。又、攪拌スクリューが付いているので、エアー込みが無く、果肉入りも手軽に出来ます。
- 充填は、定量ポンプ方式で、正確な充填が出来、操作パネル面でワンタッチで量目変更が可能です。
- 充填後のアイスクリームの乾燥を防ぐアルミシールを行います。ロール状アルミ箔より打ち抜き、シールを行います。

- 主にバッチ式フリーザーより、ホッパーにアイスクリームを受け、充填します。





# 充填機シリーズSRF型

## SRF-8PI-CS型アイスクリーム充填シール機主要寸法

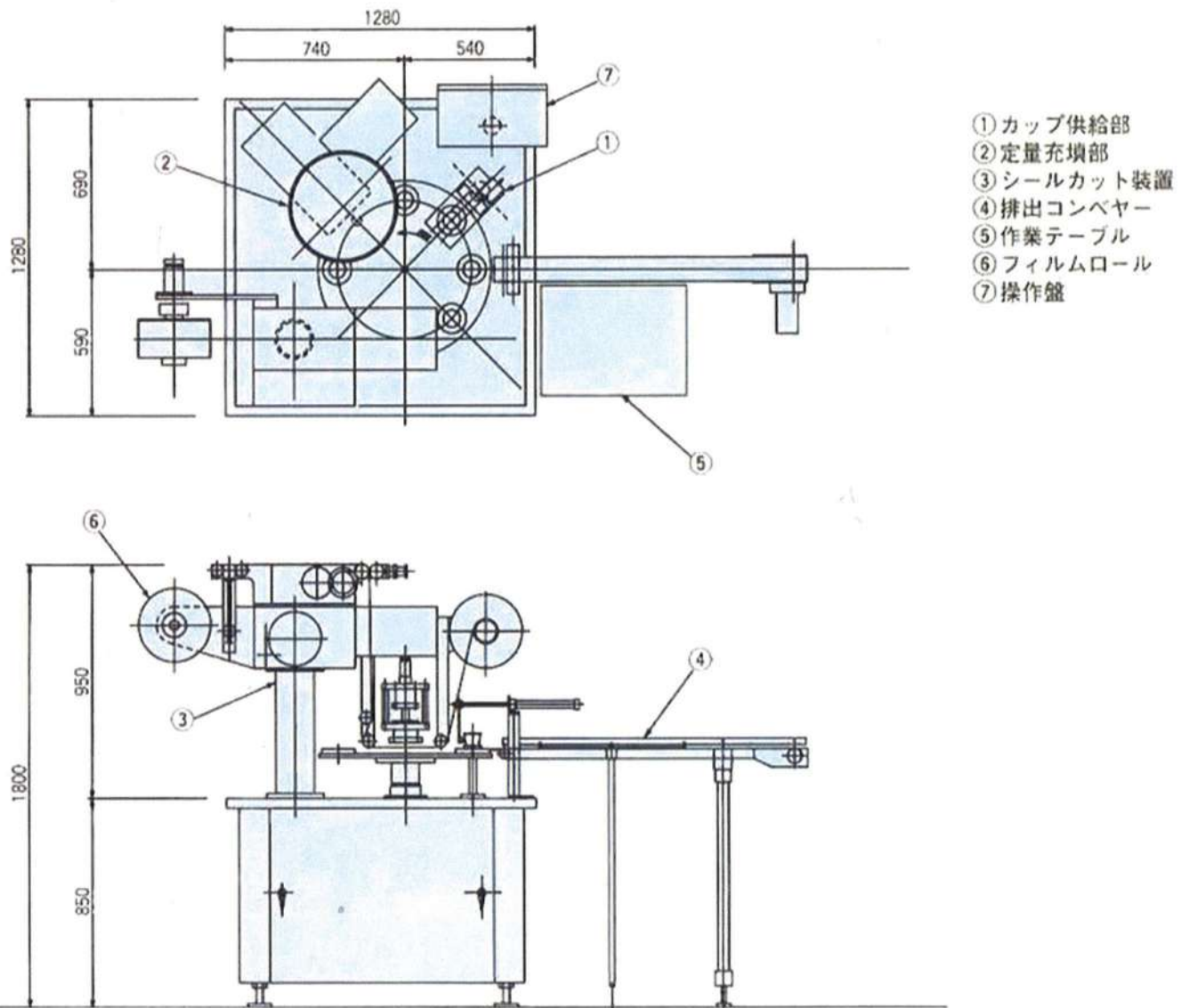

- ① カップ供給部
- ② 定量充填部
- ③ シールカット装置
- ④ 排出コンベヤー
- ⑤ 作業テーブル
- ⑥ フィルムロール
- ⑦ 操作盤

|       | アイスクリーム充填シール機標準仕様 |               |
|-------|-------------------|---------------|
| 型 式   | SRF-8PI-CS        | SRF-8PI       |
| 能 力   | 1200個/時           | 1000個/分       |
| 適用容器  | 500mL最大           | 500mL最大       |
| 容器供給  | ロータリー軸切出し方式       | バキューム切出し方式    |
| シール   | アルミ箔ヒートシール        | 無し            |
| 排 出   | コンベヤーへ自動排出        | 排出テーブルへ自動排出   |
| 主要寸法  | 1280×1280×1800H   | 850×850×1580H |
| 動 力   | 1.3kW             | 0.7kW         |
| 空気消費量 | 180NL/分           | 100NL/分       |
| 重 量   | 1500kg            | 500kg         |

■ バッチ式フリーザーも製作しています。

- FRB-5型 5コート
- FRB-20型 20コート
- FRB-40型 40コート
- FRB-60型 60コート

■ 生乳を原料とした高級アイスクリームプラント機器および設備工事も同時に行っております。

■ 容器のデザインから供給まで、副資材の分野でも責任を持ってお手伝いしています。

**末次興産株式会社**

本 社 〒187-0011 東京都小平市鈴木町2丁目621-12  
 枚 方 工 場 〒573-0102 大阪府枚方市長尾家具町2-5-14  
 東北営業所 〒029-4332 岩手県奥州市衣川区古戸490-3

営業品目

- 乳業プラント設計及びプラントエンジニアリング
- 乳業、食品機械 — 設計・製作・施工
- 包装資材及び乳酸菌の販売